

Deckel/ISOG HSK-F50 // Schaft $\varnothing 20$ mm // RS $\varnothing 35$ mm

Passend auf Deckel/ISOG Werkzeugschleifmaschinen für Ringsatz $\varnothing 35$ mm

SSA HSK-F50 // $\varnothing 20$ mm // RS $\varnothing 35$ mm

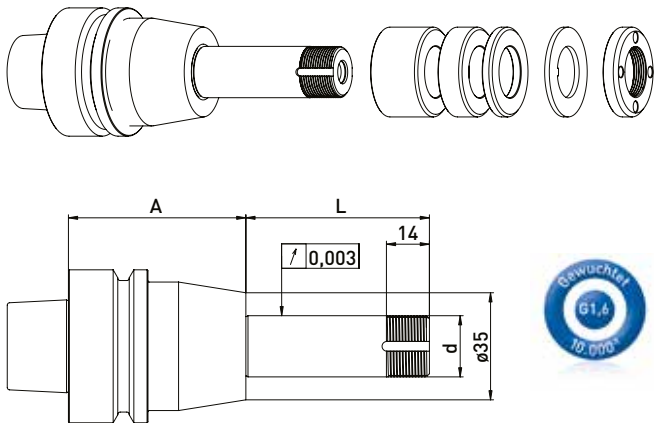

Lieferung bestückt:
Ringsatz $\varnothing 35$ mm, Sicherungsblech und Spannmutter

Best.-Nr.	HSK	d	L	A	Ringsatz $\varnothing 35$ mm		
					B20	B10	B4
300032512	HSK-F50	20	48	38	-	2	4
300032522	HSK-F50	20	60	58	1	1	4
300032532	HSK-F50	20	90	58	2	2	4

SSA HSK-F50 // $\varnothing 20$ mm // ohne RS

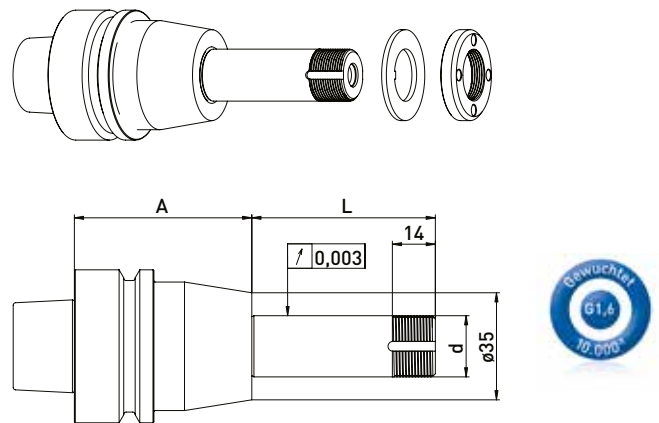

Lieferung bestückt:
Sicherungsblech und Spannmutter

Best.-Nr.	HSK	d	L	A
300032511	HSK-F50	20	48	38
300032521	HSK-F50	20	60	58
300032531	HSK-F50	20	90	58

Zubehör Deckel/ISOG Schleifscheibenaufnahme HSK-F50 // Schaft $\varnothing 20$ mm // Ringsatz $\varnothing 35$ mm

Best.-Nr.	Bezeichnung	
350050010	Montagevorrichtung Universal $\varnothing 50$	
350050020	Montagevorrichtung Deckel/ISOG	
350040010	Spannmutterschlüssel TK27 für $\varnothing 20$	
350040011	Spannmutterschlüssel TK27 für $\varnothing 20$	
350040040	*Spannmutterschlüssel TK29 für $\varnothing 20$ für Spannmutter mit Wuchtmöglichk.	
350040041	*Spannmutterschlüssel TK29 für $\varnothing 20$	
350020081	*Wuchtgewichtepaar für Spannmutter $\varnothing 35$ // 40gmm	

Best.-Nr.	Bezeichnung	
350012020	Distanzring $\varnothing 35 \times \varnothing 20 \times 20$	
350012010	Distanzring $\varnothing 35 \times \varnothing 20 \times 10$	
350012004	Distanzring $\varnothing 35 \times \varnothing 20 \times 4$	
250001397	Sicherungsblech $\varnothing 35 \times 1,5$	
350020030	Spannmutter $\varnothing 35 \times 6$ M20 x 1 TK27	
114050034	Spannmutter Deckel/ISOG $\varnothing 35 \times 7$ TK 29	
350020080	*Spannmutter mit Wuchtmöglichkeit $\varnothing 35 \times \varnothing 40 \times 8 \times$ M20 x 1 TK29	

Deckel/ISOG HSK-F50 // Schaft $\varnothing 20$ mm // RS $\varnothing 50$ mm

Passend auf Deckel/ISOG Werkzeugschleifmaschinen für Ringsatz $\varnothing 50$ mm

SSA HSK-F50 // $\varnothing 20$ mm // RS $\varnothing 50$ mm

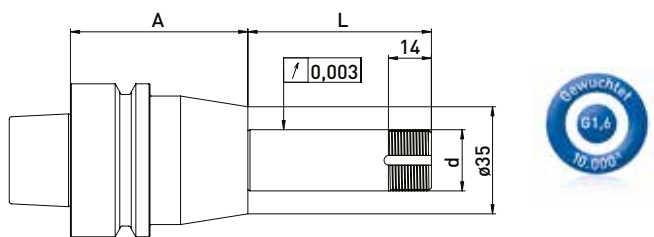
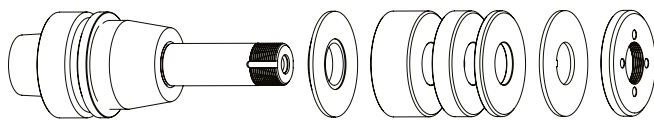

Lieferung bestückt:
Reduzierscheibe, Ringsatz $\varnothing 50$ mm, Sicherungsblech und Spannmutter

Best.-Nr.	HSK	d	L	A	Ringsatz $\varnothing 50$ mm		
					B20	B10	B4
300032012	HSK-F50	20	48	38	-	2	3
300032022	HSK-F50	20	60	58	1	1	3
300032032	HSK-F50	20	90	58	2	2	3

SSA HSK-F50 // $\varnothing 20$ mm // ohne RS

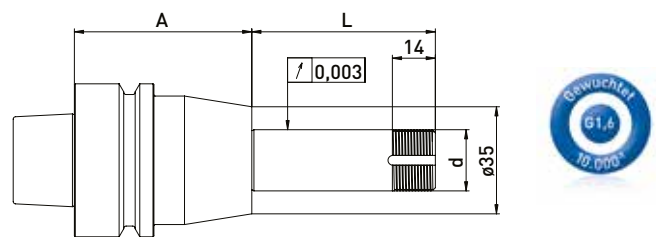
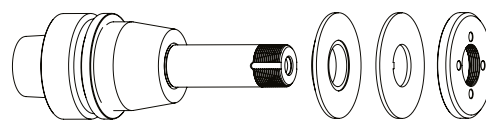

Lieferung bestückt:
Reduzierscheibe, Sicherungsblech und Spannmutter

Best.-Nr.	HSK	d	L	A
300032011	HSK-F50	20	48	38
300032021	HSK-F50	20	60	58
300032031	HSK-F50	20	90	58

Zubehör Deckel/ISOG Schleifscheibenaufnahme HSK-F50 // Schaft $\varnothing 20$ mm // Ringsatz $\varnothing 50$ mm

Best.-Nr.	Bezeichnung	
350050010	Montagevorrichtung Universal $\varnothing 50$	
350050020	Montagevorrichtung Deckel/ISOG	
350040010	Spannmutterschlüssel TK27 für $\varnothing 20$	
350040011	Spannmutterschlüssel TK27 für $\varnothing 20$	
350020021	*Wuchtgewichtepaar für Spannmutter $\varnothing 50$ // 100gmm	

Best.-Nr.	Bezeichnung	
350011020	Distanzring $\varnothing 50 \times \varnothing 20 \times 20$	
350011010	Distanzring $\varnothing 50 \times \varnothing 20 \times 10$	
350011004	Distanzring $\varnothing 50 \times \varnothing 20 \times 4$	
250001482	Sicherungsblech $\varnothing 50 \times 2$	
350020060	Spannmutter $\varnothing 50 \times 6 \times M20 \times 1$ TK27	
350015003	Stützscheibe $\varnothing 50 \times \varnothing 75 \times \varnothing 20 \times 6$	
350020020	*Spannmutter mit Wuchtmöglichkeit $\varnothing 50 \times 8,5$ M20 x 1,0 TK27	

*zusammengehörige Artikel